

Schnittdruckeinstellung: *schneidet von selbst!*

Modernster Gußbügel: Vertikal arretierbar

Flüstermotor

Verstellbare Bandführungen

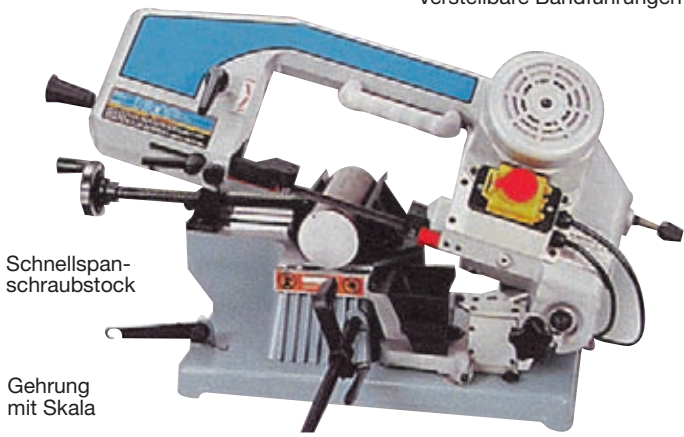

Schnellspan-
schraubstock

Gehung
mit Skala

Spänelade

Endschalter mit Wiedereinschaltenschutz

schwerer Alu-Druck-
guß-Sägerahmen

CE-Sicherheitsschalter mit
stufenloser Geschwindigkeits-
verstellung 20-110 m/min. bei
laufender Maschine, mit
Drehmomentkontrolle

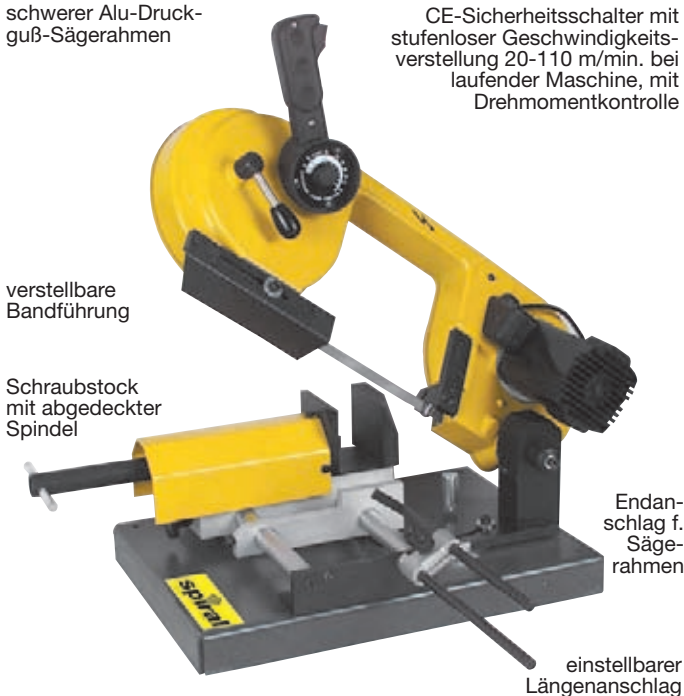

verstellbare
Bandführung

Schraubstock
mit abgedeckter
Spindel

Endan-
schlag f.
Säge-
rahmen

einstellbarer
Längenanschlag



**Schneidet unglaublich exakt
und sauber!**

»SUPER-VICTORY« TRAGBARE UNIVERSAL-BANDSÄGEMASCHINE, 230 V

- **robuste Maschine** für Montagen und Werkstätten, Service usw.
- für alle Metalle, Stähle für **präzisen Schnitt**
- beidseitige Kugellager-Sägebandführungen
- Tragbandsäge nur 22 kg - **superleicht**

RG	Brutto- preis	Art. Nr.	Modell	Sägeband- Abmessungen/mm	Schnittgeschw. m/min.
79		4331-028	Super-Victory	1.470 x 13 x 0,65	45
		4331-044	Vertikaltisch, 250 x 240		
	Schnittbereiche				
	90° 45°	○	100 mm 85 mm	□	150 x 100 mm 100 x 85 mm
Bandsägen, 1.470 x 13 x 0,65					
112	Brutto- preis	Art. Nr.	Zähne per Zoll	Ausführung	Verwendung
		0619-361	6 KI	HSS-BI- Metallband- säge, Pro- duktionsband	für Vollmaterial
		0619-418	10		für Profile
	0619-451	14			

»CE-ELECTRONIC 150« TRAGBARE DOPPEL- GEHRUNGS-BANDSÄGEMASCHINE, 230 V

- **schneidet alles, auch Profile und Rohre aus Niro**
- **Gehungsschnitte bis 45° rechts/links, durch Säge-
kopfschwenkung ohne Verstellung des Schnittmaterials**
- **robuste Maschine** für Montagen und Werkstätten, Service usw.
- für alle Metalle, Stähle für **präzisen Schnitt**
- **stufenlose Geschwindigkeitsverstellung 20-110m/min.**
- **1800 W - superstark / nur 35 kg**

RG	Brutto- preis	Art. Nr.	Modell	Sägeband- Abmessungen/mm	Schnittgeschw. m/min.	
79		4377-079	CE-Electronic 150	1.440 x 13 x 0,65	stufenl. 20-110	
	Schnittbereiche					
		90° 45°	○	150 mm 75 mm	□	150 x 125 mm 70 x 85 mm
Bandsägen, 1.440 x 13 x 0,65						
112	Brutto- preis	Art. Nr.	Zähne per Zoll	Ausführung	Verwendung	
		0625-876	4 KI	HSS-BI- Metall- bandsäge, Produktions- band	für Vollmaterial	
		0625-884	6 KI		für Profile	
		0625-892	10			
	0625-906	6/10 V				



Gehungsschnitte rechts und links bis 45°, einfach durch Säge-
kopfschwenkung: beidseitig mit übersichtlicher Gradskala
ohne Verstellung des Schnittmaterials

2536-... »ASTRO-SAW« SPEZIAL-HOCHLEISTUNGS-KÜHLSCHMIERSTOFF-KONZENTRAT



*Der Spezialist für
perfekte Sägearbeiten!*

- **universell einsetzbar**
- **reduziert Sägekosten**
- **reduziert Kühlmittelkosten**
- wartungsfrei, **biologisch** abbaubar
- **beste** Maschinenpflege
- **problemlose** Entsorgung, da **chlorfrei**

Mischen mit Wasser, empf. Konzen- tration	10% (=ca. 1:10) bei allen Zerspanungsaufgaben
---	--

Ausführung: hochlegiertes, synth. **Kühlschmierstoff-Konzentrat**,
wasserlöslich, mit EP-Zusätzen; **beste** Kühl- u. Schmiereigenschaften

Eigenschaften: gut emulgierfähig, **umweltfreundlich** (frei von Chlor,
Schwefel, Phosphor, Nitriten, Chrom und Phenol), geruchsneutral, mit
hervorragendem **Korrosionsschutz**

Verwendung: auch für **rostfreie** und **hitzebeständige** Stähle, Guß,
Alu und Kupfer; **löst alle Sägearbeiten**, auch bei sehr spröden oder
zähen Werkstoffen; für den Einsatz auf sämtl. Band- und Kreissäge-
maschinen, wie z.B. Bauer-Rapid, Thomas, Metora und viele andere

RG	Brutto- preis	Art. Nr.	Inhalt	Gebinde
83		2536-650	ca. 1 kg	Kanne
		2536-145	ca. 4 kg	
		2536-153	ca. 19 kg	
100		2536-161	ca. 212 kg	Faß